



VANGINKELTRUCKS

BLIJFT IN BEWEGING



VGT

Wielbasisaanpassing

FTM 4350mm



VGT INNOVATIE

Eigen ontwerp
Wielbasisaanpassing
FTM 4350mm

VGT Wielbasisaanpassing

FTM 4350mm

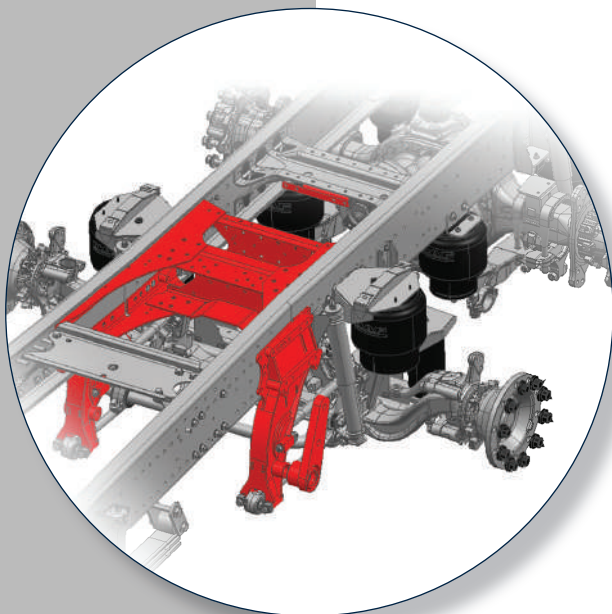

De voordelen

- Zwaar transport
- Kortere wielbasis
- Grotere wendbaarheid
- Kortere combinatielengte
- Langsliggers blijven intact
- Rolcentrum as 2 ongewijzigd
- As 2 blijft hefbaar
- RDW goedgekeurd

Wielbasisaanpassing

Door de achterassen 300mm naar voren te verplaatsen, ontstaat een extreem kort voertuig. De achterassen worden verrold i.p.v. het chassis in te korten, hierdoor blijven de originele langsliggers intact.

Er worden geen wijzigingen aan originele DAF componenten doorgevoerd, behalve aan de ophanging van as 2. De stuurgeometrie wordt geoptimaliseerd t.a.v. de nieuwe wielbasis om onnodige bandenslijtage te voorkomen. De standaard positie van de brandstoftank komt te vervallen, deze zal vervolgens op het chassis achter de cabine gemonteerd worden.

Voor andere wielbasis- of chassisaanpassingen, kunt u uiteraard altijd bij ons terecht.

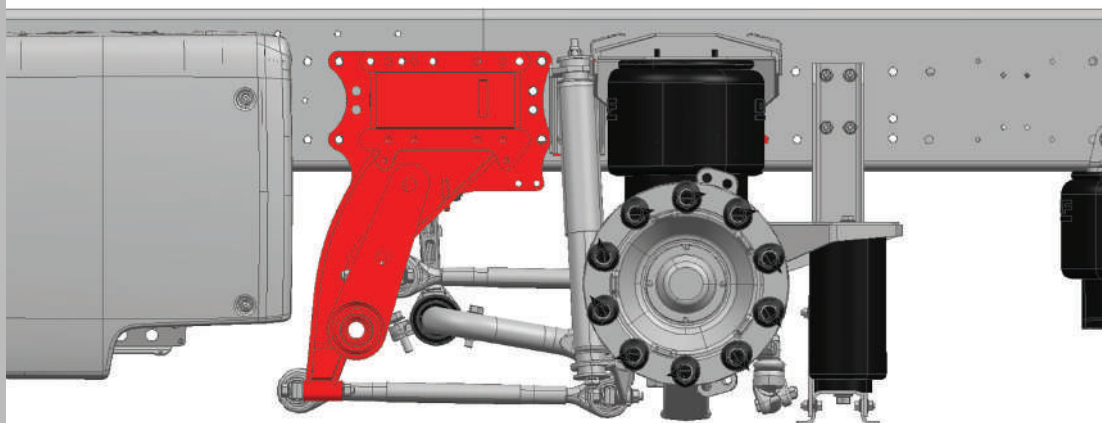

Wilt u meer informatie?
Neem dan contact op met
T 0318 - 578 333



VANGINKELTRUCKS
BLIJFT IN BEWEGING